



MARGUI

ENGENHARIA DE EQUIPAMENTOS

Confiança em grandes negócios

A Margui Engenharia de Equipamentos é uma empresa 100% brasileira, comprometida com o sucesso de seus clientes no Brasil e no exterior.

Desenvolve projetos customizados e exclusivos, equipamentos robustos e eficientes que aliam qualidade, inovação e tecnologia.

O aporte técnico de uma equipe de engenheiros especializados no segmento de infraestrutura rodoviária e de construção civil resulta em produtos de maior qualidade para a sua empresa, com o melhor custo-benefício.



A Margui Engenharia de Equipamentos apresenta projetos customizados, definindo soluções para os negócios de empresas do setor público e privado. Possui uma linha de produtos modernos e inovadores que incluem Usinas de Asfalto, Usinas de Solos/Base (BGS/BGTC/CCR), Secadores Rotativos, Tanques, Vibroacabadoras, Equipamentos e Serviços Especializados.



Compromisso e responsabilidade
junto aos seus clientes.



Líder de mercado no segmento de
usinas de asfalto até 60 toneladas
por hora

Usina de Asfalto

10 a 20 t/h • SEMI MÓVEL

Usina de Asfalto a quente (CBUQ), com capacidade de produção contínua de até 20 ton/h, projetada com as dimensões internas de um container de 40 pés. Conta com sistema de pesagem dinâmica individual para 2 materiais, misturador externo, silos dosadores, secador tipo contra fluxo, elevador de arraste, filtro de mangas, queimador a diesel e software de controle integrado.

Dimensões:

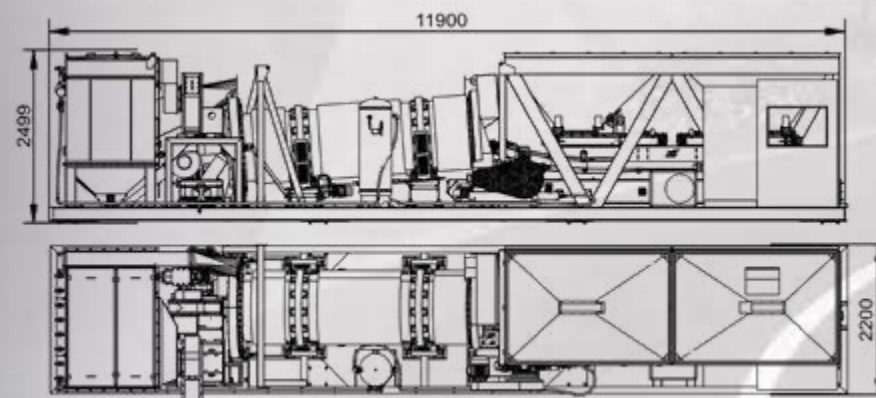

Secador Rotativo de Agregados: Sistema Contrafluxo

- Tambor secador cilíndrico, confeccionado em chapas de aço;
- Possui palhetas internas em chapa de 1/4";
- Acionado por dois motorreductores de 3cv cada;
- Flange para instalação de diferentes opções de queimadores;
- Revestimento térmico através de uma camada de lã de rocha de 50 mm, garantindo a eficiência energética do sistema, coberto por chapas de aço inoxidável.



Silos de Agregados e Pesagem

- Dois silos em formato de pirâmide invertida, com volume de 3m³ cada;
- Moto vibrador instalado na parede de um dos silos;
- Pesagem dinâmica individual através de células de carga;
- Correias com ajuste de velocidade a partir da cabine de comando;
- Acionamento das correias dosadoras através de motorreductores de 1cv cada;
- Acionamento da correia transportadora através de motorreductor de 2cv.

Misturador Externo

- Misturador externo do tipo "pug-mill" com eixo duplo de alta resistência e braços e palhetas intercambiáveis;
- Eixos paralelos com giro sincronizado;
- Acionado por dois motorreductores de 4cv cada;
- Barra espargidora de CAP com aquecimento por óleo térmico.

Linha de Ar Comprimido

- Alimentada por um compressor de 40 PCM;
- Separador de ar condensado vertical de 250 litros;
- Alimenta o jato pulsante do filtro e o acionamento do pré-silo do elevador de arraste.

Filtro de Mangas

- Função de filtragem e recuperação dos finos;
- Sistema automático de limpeza das mangas tipo "Jet Pulse";
- Potência do exaustor: 12,5 cv;
- Área filtrante de 97 m²;
- Transporte dos finos ao misturador através de um helicoidal;
- Rosca transportadora acionada por motorreductor de 2 cv.

Comando Elétrico e Controle

- Automação por sistema supervisor com controle automático e manual da usina;
- Cabine metálica com revestimento térmico e acústico;
- Cabine com ar condicionado de 9.000 BTUs;
- Quadro de comando externo à cabine, atendendo a NR-10;
- Sistema para acompanhamento de produção e relatórios.

Sistema de Carga e Descarga

- Elevador de arraste do tipo Redler;
- Fabricado em aço estrutural de alto desempenho;
- Acionado por motorreductor de 4 cv.

Condições para Produção Nominal

- Produção máxima de 20 t/h;
- Redução de umidade dos agregados considerada ≤ 3%;
- Conteúdo máximo de "filler" no agregado ≤ 3%;
- Temperatura ambiente ≥ 20°C;
- Temperatura dos gases na saída do tambor secador = 120 °C ~ 130 °C;
- Altitude de operação ≤ 1000m sobre o nível do mar.

Usina de Asfalto 10 a 20 t/h

Usina de Asfalto

20 a 40 t/h • MÓVEL / FIXA

Usina de asfalto a quente (CBUQ), móvel, do tipo contrafluxo, montada em um único chassi incluindo tanques para produções de até 40 toneladas de asfalto por hora, com misturador externo de eixo duplo, queimadores alimentados a diesel ou gás e controle automático e manual da produção.

Dimensões:

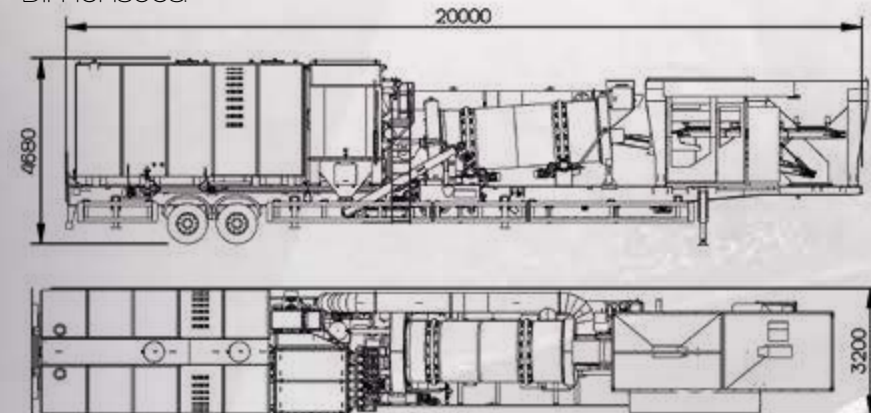

Secador Rotativo de Agregados Sistema Contrafluxo

- Tambor secador cilíndrico, confeccionado em chapas de aço;
- Possui palhetas internas em chapa de 1/4";
- Acionado por dois motorredutores de 4cv cada;
- Flange para instalação de diferentes opções de queimadores;
- Revestimento térmico através de uma camada de lã de rocha de 50 mm, garantindo a eficiência energética do sistema, coberto por chapas de aço inoxidável.

Silos de Agregados e Pesagem

- Dois silos em formato de pirâmide invertida, com volume de 35m³ cada;
- Um dos silos bipartido, para possibilitar utilização de até 3 materiais;
- Motivador instalado na parede de um dos silos;
- Pesagem do tipo dinâmica, individual por através de células de carga;
- Correias com ajuste de velocidade a partir da cabine de comando;
- Acionamento das correias dosadoras através de motorredutores de 2cv cada;
- Acionamento da correia transportadora através de motorredutor de 4cv.

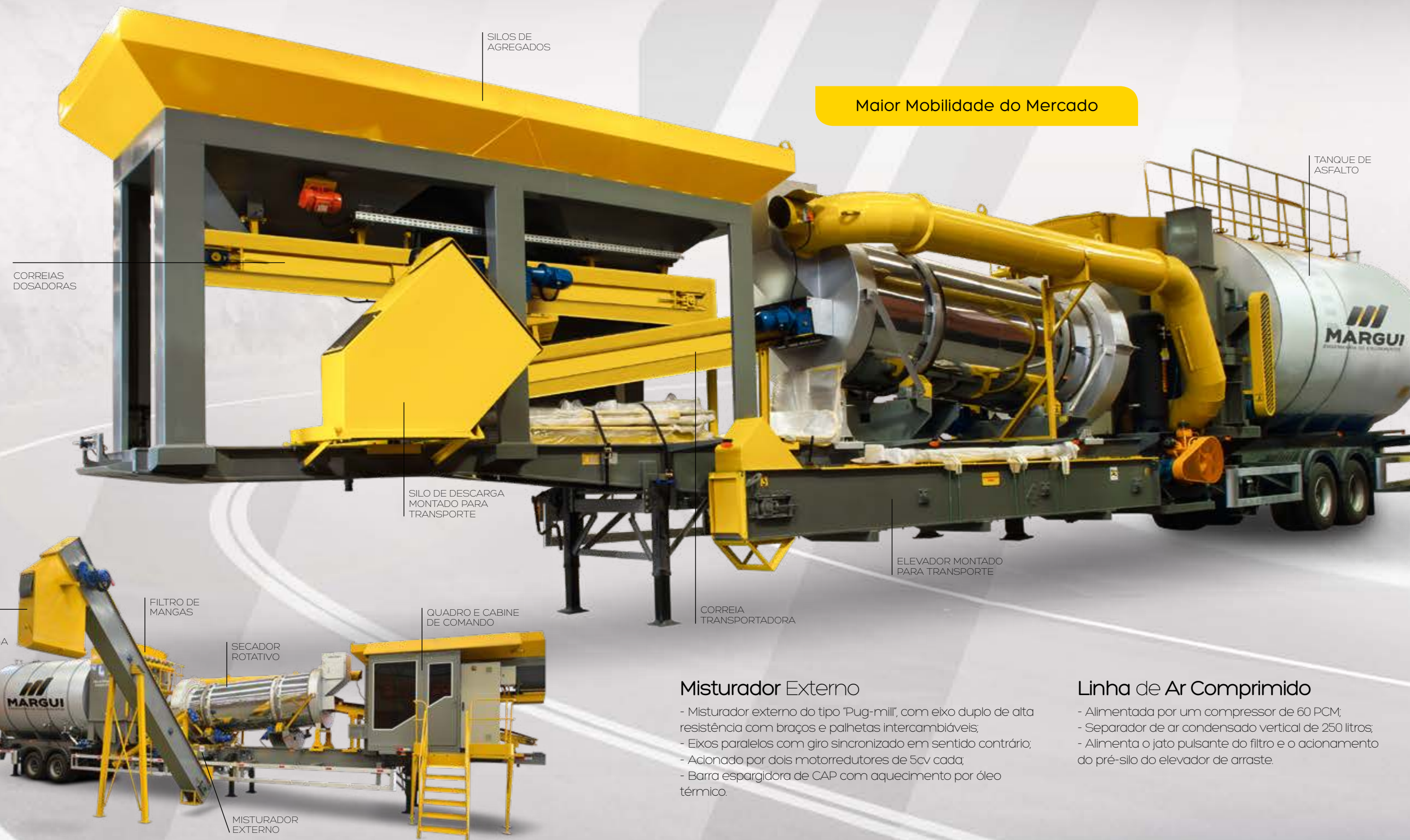

Maior Mobilidade do Mercado

Misturador Externo

- Misturador externo do tipo "Pug-mill", com eixo duplo de alta resistência com braços e palhetas intercambiáveis;
- Eixos paralelos com giro sincronizado em sentido contrário;
- Acionado por dois motorredutores de 5cv cada;
- Barra espargidora de CAP com aquecimento por óleo térmico.

Linha de Ar Comprimido

- Alimentada por um compressor de 60 PCM;
- Separador de ar condensado vertical de 250 litros;
- Alimenta o jato pulsante do filtro e o acionamento do pré-silo do elevador de arraste.

Filtro de Mangas

- Função de filtragem e recuperação dos finos;
- Sistema automático de limpeza das mangas tipo "Jet Pulse";
- Potência do exaustor: 20 cv;
- Área filtrante de 50m²;
- Rosca transportadora acionada por motorredutor de 3cv responsável pelo transporte de finos até o misturador.

Comando Elétrico e Controle

- Automação por sistema supervisão com controle eletrônico da usina;
- Cabine metálica revestida em poliestireno expandido (isolante térmico e acústico);
- Cabine e quadro elétrico climatizados com ar condicionado de 9000 BTUs;
- Quadro de comando externo à cabine, atendendo à NR-10;
- Sistema para acompanhamento de produção e relatórios.

Sistema de Carga e Descarga

- Elevador de arraste do tipo *Realer*;
- Fabricado em aço estrutural de alto desempenho;
- Acionado por motorredutor de 5cv;
- Capacidade do silo de descarga: 0,3m³.

Tanques

- Na configuração Diesel: um tanque bipartido com 30.000 litros para CAP e 5.000 litros para óleo diesel;
- Na configuração Gás: um tanque com 35.000 litros para CAP;
- Sistema de aquecimento tipo fogo tubular;
- Linha de asfalto aquecida por óleo térmico.

Condições para Produção Nominal

- Produção máxima de 40 t/h;
- Redução de umidade dos agregados considerada $\leq 3\%$;
- Conteúdo máximo de "filler" no agregado $\leq 3\%$;
- Temperatura ambiente $\geq 20^\circ\text{C}$;
- Temperatura dos gases na saída do tambor secador = $120^\circ\text{C} \sim 130^\circ\text{C}$;
- Altitude de operação $\leq 1000\text{m}$ sobre o nível do mar.

Usina de Asfalto 20 a 40 t/h

Usina de Asfalto

40 a 60 t/h • MÓVEL / FIXA

Usina de asfalto a quente (CBUQ), do tipo contrafluxo, móvel, para produções de até 60 toneladas de asfalto por hora, com misturador externo de eixo duplo, controle automático e manual da produção, controles de temperatura e filtragem dos gases com conjunto opcional de tanques.

Dimensões:

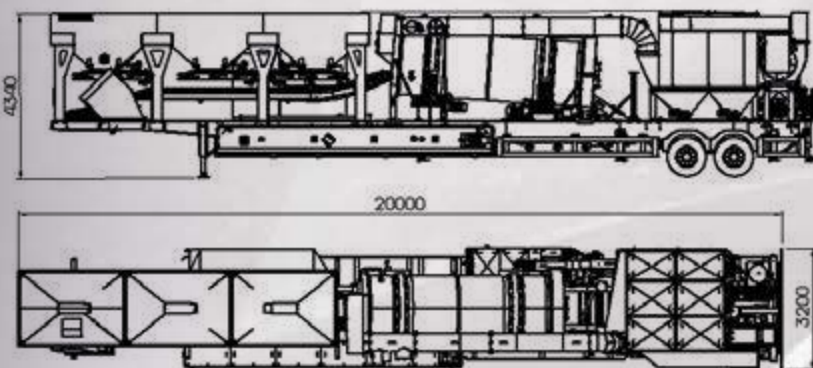

Secador Rotativo de Agregados: Sistema Contrafluxo

- Tambor secador cilíndrico, confeccionado em chapas de aço;
- Possui palhetas internas em chapa de 1/4";
- Acionado por dois motorreductores de 7,5cv cada;
- Flange para instalação de diferentes opções de queimadores;
- Revestimento térmico através de uma camada de lã de rocha de 50 mm, garantindo a eficiência energética do sistema, coberto por chapas de aço inoxidável.

Silos de Agregados e Pesagem

- Composto por três silos dosadores;
- Volume: 5m³ cada silo;
- Motovibrador instalado na parede de um dos silos;
- Pesagem do tipo dinâmica, individual através de células de carga;
- Correias com ajuste de velocidade controladas a partir da cabine de comando;
- Acionamento das correias dosadoras através de motorreductores de 3cv cada;
- Acionamento da correia transportadora através de motorreductor de 4cv.

Misturador Externo

- Misturador externo do tipo "Pug-mill", com eixo duplo de alta resistência, com braços e palhetas intercambiáveis;
- Eixos paralelos com giro sincronizado em sentido contrário;
- Acionado por dois motorreductores de 12,5cv cada;
- Barra espargidora de CAP com aquecimento por óleo térmico.

Linha de Ar Comprimido

- Alimentada por um compressor de 80 PCM;
- Separador de ar condensado vertical, de 250 litros;
- Alimenta o jato pulsante do filtro e o acionamento do pré-silo do elevador de arraste.

Filtro de Mangas

- Função de filtragem e recuperação dos finos;
- Sistema automático de limpeza das mangas tipo "Jet Pulse";
- Potência do exaustor: 40cv;
- Área filtrante de 105m²;
- Transporte dos finos ao misturador através de um transportador helicoidal;
- Rosca transportadora acionada por motorreductor de 3cv.



Comando Elétrico e Controle

- Automação por sistema supervisor com controle eletrônico da usina;
- Cabine metálica revestida em poliestireno expandido (isolante térmico e acústico);
- Cabine e quadro elétrico climatizados com ar condicionado de 9000 BTUs;
- Quadro de comando externo à cabine, atendendo à NR-10;
- Sistema para acompanhamento de produção e relatórios.

Sistema de Carga e Descarga

- Elevador de arraste do tipo Redler;
- Tem função de levar o material do misturador até a carroceria do caminhão;
- Fabricado em aço estrutural de alto desempenho;
- Acionado por motorreductor de 15cv;
- Capacidade do silo de descarga: 0,5m³.

Condições para Produção Nominal

- Produção máxima de 60 t/h;
- Redução de umidade dos agregados considerada $\leq 3\%$;
- Conteúdo máximo de "filler" no agregado $\leq 3\%$;
- Temperatura ambiente $\geq 20^{\circ}\text{C}$;
- Temperatura dos gases na saída do tambor secador = $120^{\circ}\text{C} - 130^{\circ}\text{C}$;
- Altitude de operação $\leq 1000\text{m}$ sobre o nível do mar.

Usina de Asfalto

60 a 80 t/h • MÓVEL / FIXA

Usina de asfalto a quente (CBUQ), do tipo contrafluxo, para produções de até 80 toneladas de asfalto por hora, layout customizado, com misturador externo de eixo duplo, controle automático e manual da produção, controle de temperatura e filtragem dos gases com conjunto opcional de tanques.

Secador Rotativo de Agregados Sistema Contrafluxo

- Tambor secador cilíndrico, confeccionado em chapas de aço e revestido em inox;
- Possui palhetas internas em chapa de 1/4";
- Acionado por dois motorreductores de 7,5cv cada;
- Flange para instalação de diferentes opções de queimadores;
- Revestimento térmico através de uma camada de lã de rocha de 50 mm, garantindo a eficiência energética do sistema, coberto por chapas de aço inoxidável.

Silos de Agregados e Pesagem

- Composto por três silos de 5m³ cada;
- Motovibrador instalado na parede de um dos silos;
- Pesagem dinâmica, do tipo individual através de células de carga;
- Correias com ajuste de velocidade controlada a partir da cabine de comando;
- Acionamento das correias dosadoras através de motorreductores de 3cv;
- Acionamento da correia transportadora através de motorreductor de 7,5cv.

Misturador Externo

- Misturador externo do tipo "Pug-mill", com eixo duplo de alta resistência, com braços e palhetas intercambiáveis;
- Eixos paralelos com giro sincronizado em sentido contrário;
- Acionado por dois motorreductores de 15cv cada;
- Barra espargidora de CAP com aquecimento por óleo térmico.

Linha de Ar Comprimido

- Alimentada por dois compressores de 60 e 100 PCM;
- Dois separadores de ar condensado vertical, um de 250 e outro de 350 litros;
- Alimenta o jato pulsante do filtro de mangas, o acionamento do pré-silo do elevador de arraste e o queimador.

Filtro de Mangas

- Função de filtragem e recuperação dos finos;
- Sistema automático de limpeza das mangas tipo "Jet Pulse";
- Potência do exaustor: 60cv;
- Área filtrante de 250m²;
- Transporte dos finos ao misturador através de um transportador helicoidal;
- Rosca transportadora acionada por motorreductor de 5cv.

Comando Elétrico e Controle

- Automação por sistema supervisório com controle eletrônico da usina;
- Cabine metálica revestida em poliestireno expandido (isolante térmico e acústico);
- Cabine e quadro elétrico climatizados com ar condicionado de 9000 BTUs;
- Quadro de comando externo à cabine, atendendo à NR-10;
- Sistema para acompanhamento de produção e relatórios;

Condições para Produção Nominal

- Produção máxima de 80 t/h;
- Redução de umidade dos agregados considerada $\leq 3\%$;
- Conteúdo máximo de "filler" no agregado $\leq 3\%$;
- Temperatura ambiente $\geq 20^{\circ}\text{C}$;
- Temperatura dos gases na saída do tambor secador = $120^{\circ}\text{C} \sim 130^{\circ}\text{C}$;
- Altitude de operação $\leq 1000\text{m}$ sobre o nível do mar.

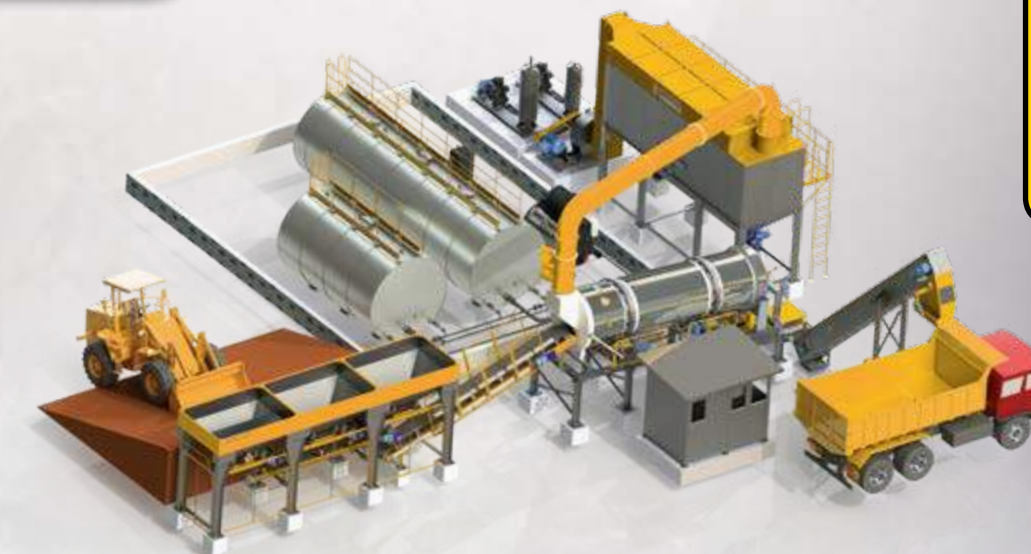

Sistema de Carga e Descarga

- Elevador de arraste do tipo Reeler;
- Fabricado em aço estrutural de alto desempenho;
- Acionado por motorreductor de 15cv;
- Capacidade do silo de descarga: 0,5m³.

Tanques de Asfalto Móveis e Fixos

Fabricados com capacidades variáveis, para asfalto e ou combustível, em aço SAE 1020 de elevada resistência mecânica, com isolamento térmico, chapa de revestimento, passarelas e escadas conforme normas de segurança. Acompanha tubulações de asfalto, óleo térmico, bombas de asfalto, válvulas, reservatórios, indicadores de temperatura e controle de temperatura.

Dados técnicos de tanques de armazenamento e aquecimento de asfalto e combustível

Característica	Tancagem												
	3/5 5/10		10/20		20/40		40/60			60/80			
Tipo de tancagem	Mesmo chassi usina		Chassi próprio		Mesmo chassi usina		Chassi próprio			Chassi próprio			
Capacidade volumétrica asfalto (litros)	1500		30000 (retangular e redondo)		30.000	35000*	30.000	40.000	30.000 + 30.000	30.000	40.000	30.000 + 30.000	50.000
Agitadores	1		2		2		2	2	4	2	2	4	3
Capacidade Volumétrica Combustível (litros)	200		5.000 (retangular)	10.000 (redonda)	5.000	-	20.000	20.000	-	20.000	20.000	-	10.000
Tipo de combustível armazenado	Óleo leve (Diesel)		Óleo leve (Diesel)		Óleo leve (Diesel)	-	Óleo leve/pesado	Óleo leve/pesado	-	Óleo leve/pesado	Óleo leve/pesado	-	Óleo leve (Diesel)
Característica	-	30+5	30+10	30+5	35 Pleno	30+20	40+20	30+30	30+20	40+20	30+30	10	
Potência queimador (kcal/h)	70.000		300.000		300.000		300.000	300.000	2 x 300.000	300.000	300.000	2 x 300.000	400.000
Mobilidade	Móvel/Fixo		Fixo		Móvel		Móvel / Fixo			Móvel / Fixo			
Quantidade de eixos	2		-		2		1			1			
Tipo de aquecimento	Fogo tubular												
Poder calorífico do combustível	Diesel = 10.200 kcal/kg - Gás GLP = 11.400 kcal/l - Gás natural = 8.600 kcal/m												
Diferencial de temperatura	40° C												
Tempo de aquecimento médio	5° C / hora												

* Opção para queimador a gás

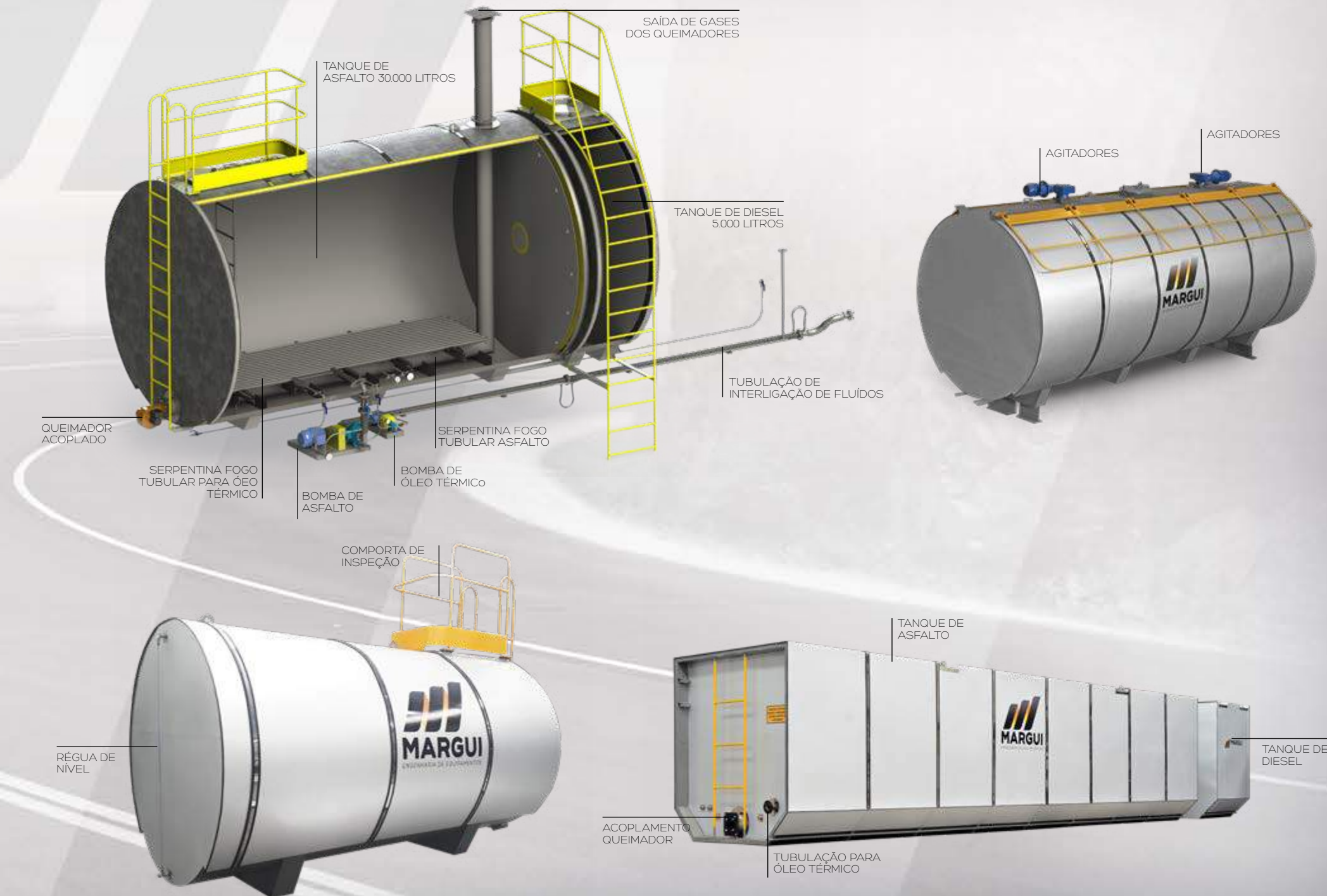
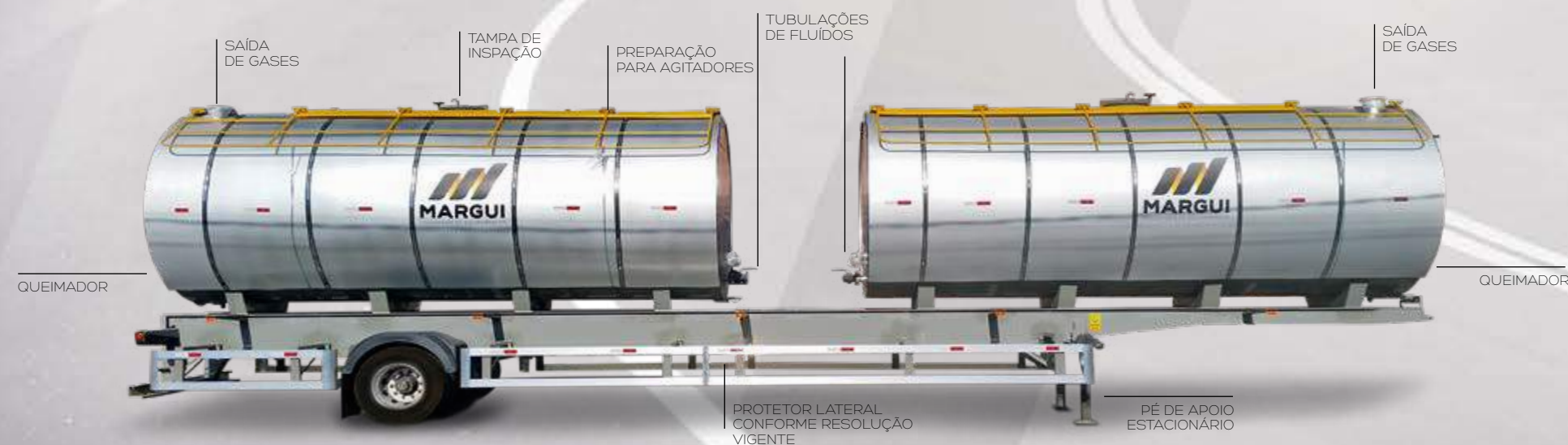

Vibro Acabadoras de Asfalto

Vibro Acabadora Margui modelo MVA - 300

Equipamento que prima pela excelente relação custo x benefício, com aplicação indicada para obras urbanas e rodoviárias. Além do design inovador, o conforto e a facilidade de manutenção também estão presentes na série MVA - 300.

DADOS DO EQUIPAMENTO

CAPACIDADE DE PRODUÇÃO	300 TPH	
ALTURA DE TRANSPORTE E OPERAÇÃO	2000 mm	CABE EM TRUCK PEQUENO DE 6 TONS (C/ TOLDO =2500 mm)
LARGURA DE TRANSPORTE	2400 mm	CABE EM TRUCK PEQUENO DE 6 TONS
COMPRIMENTO DE TRANSPORTE	5200 mm	CABE EM TRUCK PEQUENO DE 6 TONS
POTÊNCIA DO MOTOR	84/62 Kw-HP	MOTOR DIESEL TURBO 4TNV98T
TANQUE DE COMBUSTÍVEL	120 litros	AUTONOMIA APROX. ATÉ 8 hs DE TRABALHO
SILO DE MASSA (HOOPER) - CAPACIDADE	4 m - 7,5 ton	CAPACIDADE DE UM TRUCK DE 7,5 TONS COM DESCARREGAMENTO INTEGRAL
VELOCIDADE- OPERAÇÃO	0-30 m/min	TARTARUGA
VELOCIDADE- DESLOCAMENTO	0-60 m/min	COELHO
DIREÇÃO	HIDROSTÁTICA	PAINEL COM 02 ALAVANCAS (JOYSTICK) MANUAL
TRAÇÃO TIPO	ESTEIRA	CORRENTE AÇO FORJADO COM SAPATA EM BORRACHA
ACIONAMENTO TRAÇÃO	HIDROSTÁTICA	C/ REDUTOR PLANETÁRIO E MOTOR HIDRAULICO DE PISTÃO AXIAL DE 2 VELOC.
MESA DE PAVIMENTAÇÃO	ABERTURA HIDRAULICA	C/ VIBRADORES, FLUTUAÇÃO, REG. ÂNGULO DE ATAQUE E REG. COROAMENTO
LARGURA DE PAVIMENTAÇÃO MÍNIMA BASICA	2380 mm	
LARGURA DE PAVIMENTAÇÃO MÁXIMA BASICA	3800 mm	
LARGURA DE PAVIMENTAÇÃO MÍNIMA (OPCIONAL)	1200 mm	COM SAPATA DE REDUÇÃO MECÂNICA
LARGURA DE PAVIMENTAÇÃO MÁXIMA (OPCIONAL)	4200 mm	COM EXTENSÕES MECÂNICAS
MESA DE PAVIMENTAÇÃO - AQUECIMENTO	GLP	BOTIJÃO 13 Kg
MESA DE PAVIMENTAÇÃO - TAMPER	OPCIONAL	
SISTEMA DE NÍVEL ELETRÔNICO	OPCIONAL	1L +1T

INFORMAÇÕES COMPLEMENTARES

Vibro Acabadora Margui-Puckett modelo 560

Equipamento compacto, extremamente robusto e de baixo custo de operação e manutenção com capacidade de pavimentação de até 300 ton/h. São excelentes ferramentas de aplicação urbana com controles duplos e com excelente manobra que permite ao operador pavimentar dimensões reduzidas.

DADOS DO EQUIPAMENTO

CAPACIDADE DE PRODUÇÃO	250 TPH	
ALTURA DE TRANSPORTE E OPERAÇÃO	1650 mm	CABE EM CONTAINER E EM TRUCK PEQUENO DE 6 TONS
LARGURA DE TRANSPORTE	2200 mm	CABE EM CONTAINER E EM TRUCK PEQUENO DE 6 TONS
COMPRIMENTO DE TRANSPORTE	2470 mm	CABE EM CONTAINER E EM TRUCK PEQUENO DE 6 TONS
POTÊNCIA DO MOTOR	38 HP	MOTOR KUBOTA Á DIESEL REGRIGERADO Á ÁGUA DE 38 HP
TANQUE DE COMBUSTÍVEL	38 litros	
SILO DE MASSA (HOOPER) - CAPACIDADE	6 ton	CAPACIDADE DE UM TRUCK DE 7,5 TONS COM DESCARREGAMENTO INTEGRAL
VELOCIDADE- PAVIMENTAÇÃO	0 a 25 m/min	TARTARUGA
VELOCIDADE- SEM PAVIMENTAÇÃO	0 a 49 m/min	
DIREÇÃO	HIDROSTÁTICA	COELHO
TRAÇÃO TIPO	ESTEIRA	(JOYSTICK) MANUAL
ACIONAMENTO TRAÇÃO	HIDROSTÁTICA	CORRENTE AÇO FORJADO COM SAPATA EM BORRACHA
MESA DE PAVIMENTAÇÃO	ABERTURA HIDRAULICA	
LARGURA DE PAVIMENTAÇÃO BÁSICA	2750 mm	
LARGURA DE PAVIMENTAÇÃO MÍNIMA (OPCIONAL)	1520 mm	
LARGURA DE PAVIMENTAÇÃO MÁXIMA (OPCIONAL)	3960 mm	
MESA DE PAVIMENTAÇÃO - AQUECIMENTO	GLP	BOTIJÃO 13 Kg

INFORMAÇÕES COMPLEMENTARES

Misturador de Asfalto

03 a 05 t/h • MÓVEL

Misturador de asfalto a quente, do tipo contrafluxo, para produções de até 05 toneladas de asfalto por hora, com misturador externo, queimadores diesel inclusos, tanque de CAP aquecido e controle manual da mistura.

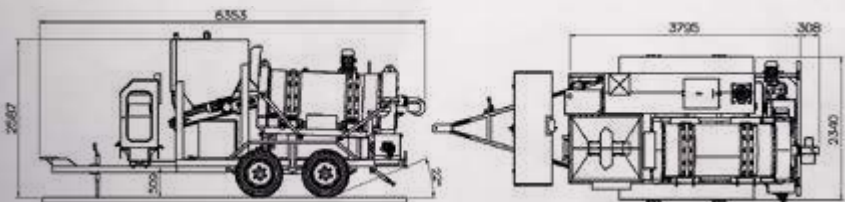

Silo Dosador de Agregados

- Formato de pirâmide invertida;
- Capacidade volumétrica de 1m³, bipartido (2 agregados);
- Comportas dosadoras posicionadas na boca de saída, para regular o volume de saída dos agregados;
- Correia transportadora de 10" acionada por motorreductor de 1cv com controle manual de velocidade.

Secador de Agregados

- Fabricado em chapa de aço de 1/4";
- Acionado por motorreductor de 3cv;
- Queimador contrafluxo de 250.000 kcal/h, tipo monobloco, com acendimento automático e bomba de óleo diesel acoplada.

Gerador de Energia

(opcional na versão fixa)

- Gerador elétrico de 18 KVA;
- Motor Diesel de partida elétrica;
- Tanque de combustível com capacidade de 100 litros.

Tanque Diesel

- Exclusivo para alimentação dos queimadores;
- Capacidade de 200 litros;
- Linha de combustível com válvulas de segurança e filtro.

Tanque de Asfalto

- Fabricado em chapa de aço e revestido com isolante térmico;
- Capacidade: 1500 litros;
- Aquecido por queimador monobloco a diesel de 70.000 kcal/h com acendimento automático e sistema fogo tubular;
- Bomba de asfalto de 1", submersa no tanque, acionada por motor de 2cv, com regulagem manual da vazão;
- Tubulação de asfalto entre o tanque e o misturador aquecida.

Misturador Pug-mill

- Misturador de braço e palhetas de eixo único de 2" maciço;
- Acionado por motorreductor de 5cv;
- Injeção direta de asfalto com sistema de aquecimento.

Quadro de Controle e Comando

Quadro de comando padrão trifásico 380V, com chave de segurança, display de temperatura da saída da massa asfáltica e do CAP, controle de temperatura da linha de asfalto, acionamento de todos os equipamentos.

OPCIONAIS

- Sistema de exaustão e filtragem via ciclone;
- Agitador do tanque CAP para asfalto modificado;
- Elevador de saída do material;
- Transformador elétrico 380/220V.

Misturador de Asfalto

05 a 10 t/h • FIXA

Misturador de asfalto a quente, do tipo contrafluxo, para produções de até 10 toneladas de asfalto por hora, com misturador externo, queimadores diesel inclusos, tanque de CAP aquecido com agitador e controle manual da mistura.

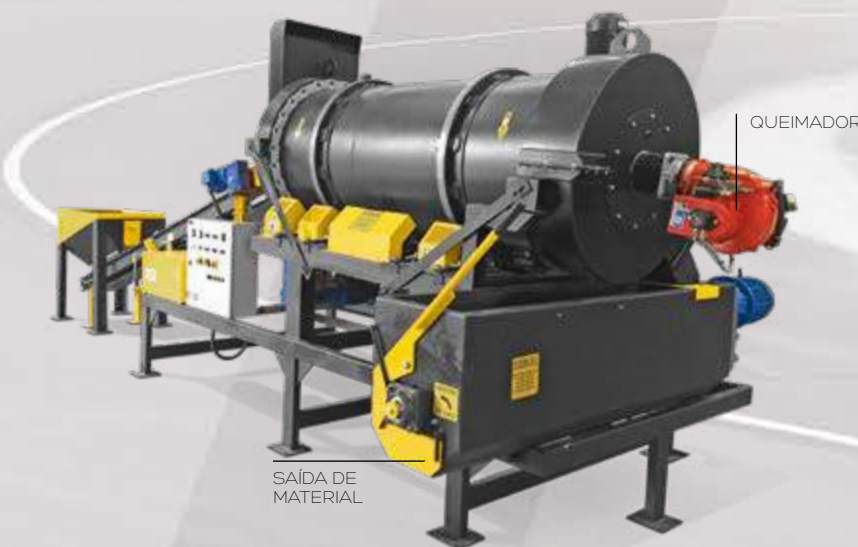
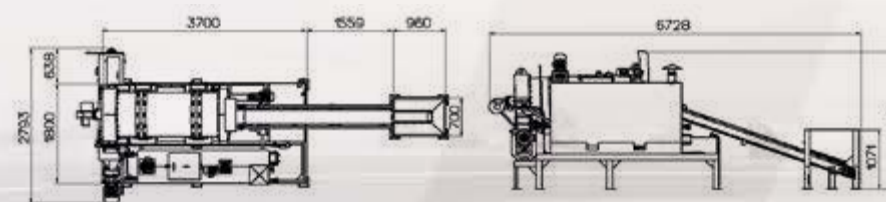

Tanque de Asfalto

Fabricado em chapa de aço SAE 1020, com 1500 litros de capacidade com agitador. Sistema de aquecimento através de serpentina fogo tubular acionado por queimador monobloco a diesel, com acendimento automático, enviando asfalto ao misturador através de bomba dosadora, com injeção automática ou manual.



Silo Dosador de Agregados

Tanque Diesel

- Exclusivo para alimentação dos queimadores;
- Capacidade de 200 litros;
- Linha de combustível com válvulas de segurança e filtro.

Secador de Agregados

Secador fabricado em chapa de aço com diâmetro compatível. É acionado por motorreductor com queimador contrafluxo, tipo monobloco, com acendimento automático e bomba de óleo diesel acoplada.

Quadro de Controle e Comando

Quadro de comando padrão trifásico 380V, com chave de segurança, display de temperatura da saída da massa asfáltica e do CAP, controle de temperatura da linha de asfalto, acionamento dos queimadores e variador de velocidade da correia de alimentação.

Misturador Pug-mill

Misturador de braço e palhetas intercambiáveis, com eixo único, acionado por motorreductor com inversão de rotação e injeção direta de asfalto. Provisto de janela de inspeção para acompanhar a mistura do asfalto. Também possui comporta de saída do tipo guilhotina.

OPCIONAIS

- Sistema de exaustão e filtragem via ciclone ou filtro de mangas;
- Elevador ou correia de saída do material;
- Transformador elétrico 380/220V;
- Moega bipartida para dois materiais.

Misturador de Asfalto 05 a 10 t/h

Usinas de Solos / Base BGS/BGTC/CCR

150, 300 e 600t/h • MÓVEL / FIXA

Usinas de misturas de Solos são projetadas e fabricadas em diversas configurações, de acordo com a necessidade de cada cliente, do tipo móvel ou fixa. Possuem capacidade de 150 a 600 t/h. Os equipamentos são projetados para dosar os agregados péticos por silos dosadores, controlados eletronicamente, bem como água, cimento e aditivo.

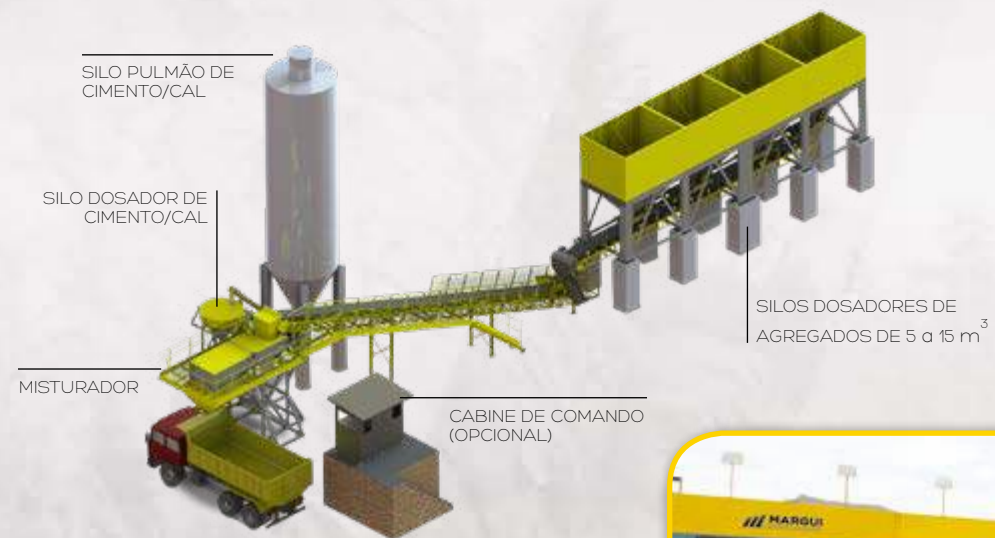

Silos de Agregados de 5 a 15m³



Usina de Solo Móvel



OPCIONAIS

- Usina móvel com chassi;
- Silos adicionais;
- Motovibrador nos silos;
- Cabine de comando;
- Bomba de aditivo.

Mesa de Comando

- Automação por sistema supervisorio com controle automático e manual da usina;
- Quadro de comando externo (NR-10);



Silos de Armazenagem e Pesagem

- Silos em formato de pirâmide invertida;
- Capacidade de 05 a 15m³;
- Pesagem individual ou conjunta dos materiais, com células de carga controladas eletronicamente.



Misturador Pug-mill

- Misturador com eixo duplo de alta resistência, com braços e palhetas intercambiáveis e acionado por dois motorreductores;
- Injeção de água e janela de inspeção;
- Comporta de liberação do material (pré-silo) acionado por atuador pneumático;
- Chapas defletoras antissegregação do material misturado.

Bomba de Injeção de Água

- Bomba de deslocamento positivo com alta precisão.
- Controlada por inversor de frequência.



CORREIAS DOSADORAS COM PESAGEM DINÂMICA

Secadores Rotativos

10 a 60 t/h

Os secadores rotativos fazem parte de um sistema industrial para secagem de areia, materiais minerais e materiais orgânicos. Os equipamentos são fabricados a partir de projetos especificados conforme a necessidade de cada cliente, totalmente customizados sendo capazes de atender diversas produções e opções de layout. Os secadores são automatizados para dosar e secar os materiais de elevada porcentagem de umidade. Atendem às normas de segurança NR-10 e NR-12.



Acionamento Elétrico e Automação

O secador rotativo possui quadro elétrico e mesa de comando elétrica. Toda operação pode ser realizada através de software dedicado (supervisório) e seus componentes atendem à NR-10.

Filtragem e Recuperação dos Finos

Através de filtro de mangas ou ciclone, com exaustor.

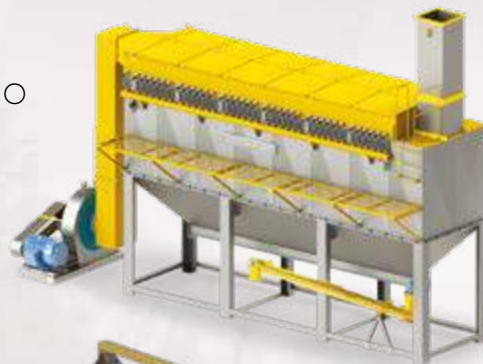

Opção 1 - Filtro de Mangas

Opção 2 - Ciclone



Silo do Material Úmido

Construído em geometria de pirâmide invertida, com capacidade volumétrica de 7m³ e com motovibrador acoplado para auxiliar no escoamento do material. Possui comporta regulável para controlar a vazão de material.



CORREIA DE SAÍDA DE SILO DO MATERIAL ÚMIDO



Tambor do Secador

O tambor do secador é fabricado em aço de alta resistência, montado sobre um chassi e projetado de acordo com o material utilizado. Seu exterior é revestido em aço inox. Possui palhetas intercambiáveis.

CORREIA EXTRATORA

Fonte de Geração de Calor

A potência calorífica necessária para reduzir ou retirar a umidade dos materiais é calculada de acordo com o projeto. O combustível utilizado pode ser óleo diesel, biomassa, gás GLP/GN.



CHASSI DO SECADOR

OPCIONAIS

- Cabine de comando climatizada;
- Correia com pesagem do sistema, controlada eletronicamente.

Opcionais e componentes para usinas e tanques



Elevadores de Massa Asfáltica

Fabricados em material de alta resistência, são do tipo arraste, acionados por conjunto motorreductor com pré-silo e capacidade adequada a cada modelo de usina.



Misturadores

Tipo "Pug-mill", de braços e palhetas de elevada resistência, em 2 eixos sincronizados acionados por conjunto motorreductor, com injeção direta de CAP no seu interior e com tubulação de passagem de óleo térmico, possuindo ainda controlador de temperatura da massa asfáltica.



Dosador de Filler

Dosador de filler de 2 m³ de capacidade, com transportador helicoidal comandado por inversor de frequência conectado ao sistema. Incorporado no processo com a função de preenchimento de vazios da mistura ou adesividade. É de fácil instalação e operação. Sistema de automação da usina já contempla recursos para uma instalação plug and play.

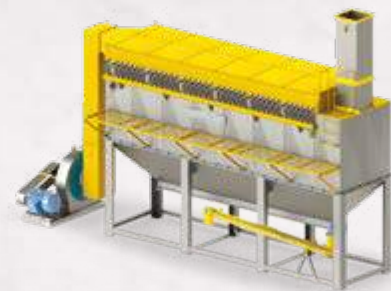

Filtros de Mangas

Tipo Jato pulsante, dimensionados para usinas de 10 até 140 t/h e de acordo com o equipamento do cliente. Indicado para clientes que possuem demandas para controle da emissão de particulados sólidos em suspensão.

Agitadores para Tanque de Asfalto

Os agitadores nos tanques de asfalto auxiliam na manutenção da homogeneidade do asfalto modificado pela dição de polímeros. Então, para perfeita utilização destes ligantes disponibilizamos de um sistema de agitadores para os tanques de armazenagem e aquecimento do produto. O conjunto de agitadores esta disponíveis para misturas de asfalto modificado com polímeros convencionais (borracha) e asfalto modificado com polímero Elvaloy.



Silo Adicional de Agregado

Silo adicional de agregado, com sistema de dosagem composto por lona dosadora sensor de falta de material e com pesagem individual. Para transporte o silo é posicionado dentro dos demais silos standards da usina. É de fácil instalação e operação. Sistema de automação da usina já contempla recursos para uma instalação plug and play.



Aquecedor de Óleo Térmico

Composto por aquecedor de fluido térmico com sistema de trocador de calor por serpentina, sistema de combustão automatizado, tanque de expansão térmico do fluido, painel de comando elétrico, conjunto de válvula e bomba de circulação do fluido térmico.



Manutenção, Serviços e Entrega Técnica

A Margui executa serviços de manutenção de equipamentos próprios e de terceiros, entregas técnicas e serviços, com profissionais altamente capacitados.

Seu equipamento é garantido e entregue em funcionamento, com a manutenção completa e reposição de peças no menor tempo possível, diminuindo o tempo de paradas produtivas.

Financiamento via BNDES Finame





2018



MARGUI

Rua Alessandria, 170 | São Gotardo | CEP 95270-000 | Flores da Cunha - RS | Brasil
+55 54 3292.9735 | margui@margui.com.br

www.margui.com.br

mfisher